

BOMBAS DE DRENAJE

Minex N

La bomba Minex es la más pequeña de la gama de achique, pero comparte con los modelos más grandes todas las características y ventajas importantes, lo que reduce al mínimo el coste por metro cúbico bombeado. Nuestra gama de bombas de achique drena el agua, ¡no su bolsillo! Su revolucionario diseño hidráulico garantiza una elevada resistencia al desgaste y reduce drásticamente las caídas de rendimiento derivadas del desgaste prolongado.

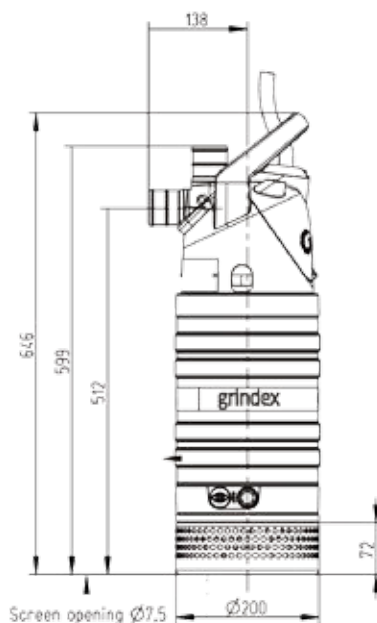
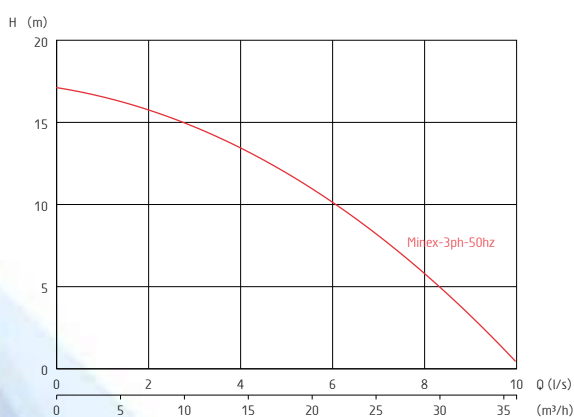

Especificaciones técnicas	
Tipo de bomba:	Eléctrica sumergible monofásica y trifásica
Clasificación:	IP 68
Profundidad máx. de sumersión:	20 m
Cable:	20 m, SUBCAB: 3-ph: 4G1.5mm2
Conexión de descarga:	2" - manguera
Limitaciones:	pH 5-8
Temp. máx. del líquido:	40°C
Materiales	
Piezas fundidas:	Aluminio
Carcasa:	Acero Inoxidable
Eje motor:	Acero Inoxidable

50 Hz	N
Conexión de descarga	2"
Potencia nominal P2 [kW]	1,2
Potencia máxima absorbida P1 [kW]	1.6
Velocidad del eje [r.p.m.]	2740
Corriente a 400V	2.6 A
Paso de sólidos [mm]	7.5
Altura [mm]	616
Diámetro [mm]	200
Peso [kg]	21,5

Accesorios

- Collares de baja succión
- Reguladores de nivel
- Conexiones en tándem
- Ánodos de zinc
- Arrancadores
- Flotadores para bomba
- Acoplamientos, etc.